

3SR

3" elektromos csőszivattyúk



 Tiszta vízhez
(Homoktartalom max. 150 g/m³)

 Háztartási használat

 Lakossági használat

TELJESÍTMÉNYTARTOMÁNY

- Szállítási teljesítmény **45 l/perc**-ig (2.7 m³/óra)
- Emelési magasság **133 m**-ig

HASZNÁLATI KORLÁTOK

- Folyadék hőmérséklet **+40 °C**-ig
- Homoktartalom max. **150 g/m³**
- Vízsint alatti működési mélység **60 m**-ig (Megfelelő hosszúságú tápkábellel)
- Indítások száma/óra: **20** szabályos időközönként
- Hűtőfolyadék áramlási sebessége min. **8 cm/s**
- Folyamatos működés **S1**

ELEKTROMOS MOTOR

- Újratekercselhető merülőmotorok olajfürdőben (nem mérgező élelmiszer jellegű olaj) kétpólusú elektromos motor 50 Hz (n ~ 2900 min⁻¹)
- Feszültség:
 - egyfázisú **230 V**
 - háromfázisú **400 V**
- Szigetelés: F osztály
- Védelem: IP 68
- Pajzs és burkolat: rozsdamentes acél **AISI 304**
- Kapcsolódási karima méretei a **NEMA** szabvány szerint
- **1.5 méteres** tápvezeték

KIVITELEZÉS ÉS BIZTONSÁGI SZABVÁNYOK

EN 60335-1
IEC 60335-1
CEI 61-150

EN 60034-1
IEC 60034-1
CEI 2-3



TANÚSÍTVÁNYOK

DNV által akkreditált vállalatirányítási rendszer
ISO 9001: MINŐSÉGIRÁNYÍTÁSI RENDSZER



ÜZEMBE HELYEZÉS ÉS HASZNÁLAT

Maximum 150g/m³ homoktartalmú tiszta víz szivattyúzására ajánlottak. Kiemelkedő hatásfokuknak és megbízhatóságuknak köszönhetően, kiválóan használhatók a háztartási, lakossági és az ipari szektorban, vízellátó rendszerekben, öntöző, mosó, nyomásfokozó és tűzoltó berendezésekben, sbt.

GARANCIA

2 év a Gyártó általános értékesítési feltételei szerint.

JELLEGÖRBÉK ÉS TELJESÍTMÉNY ADATOK

50 Hz n = 2900 1/perc

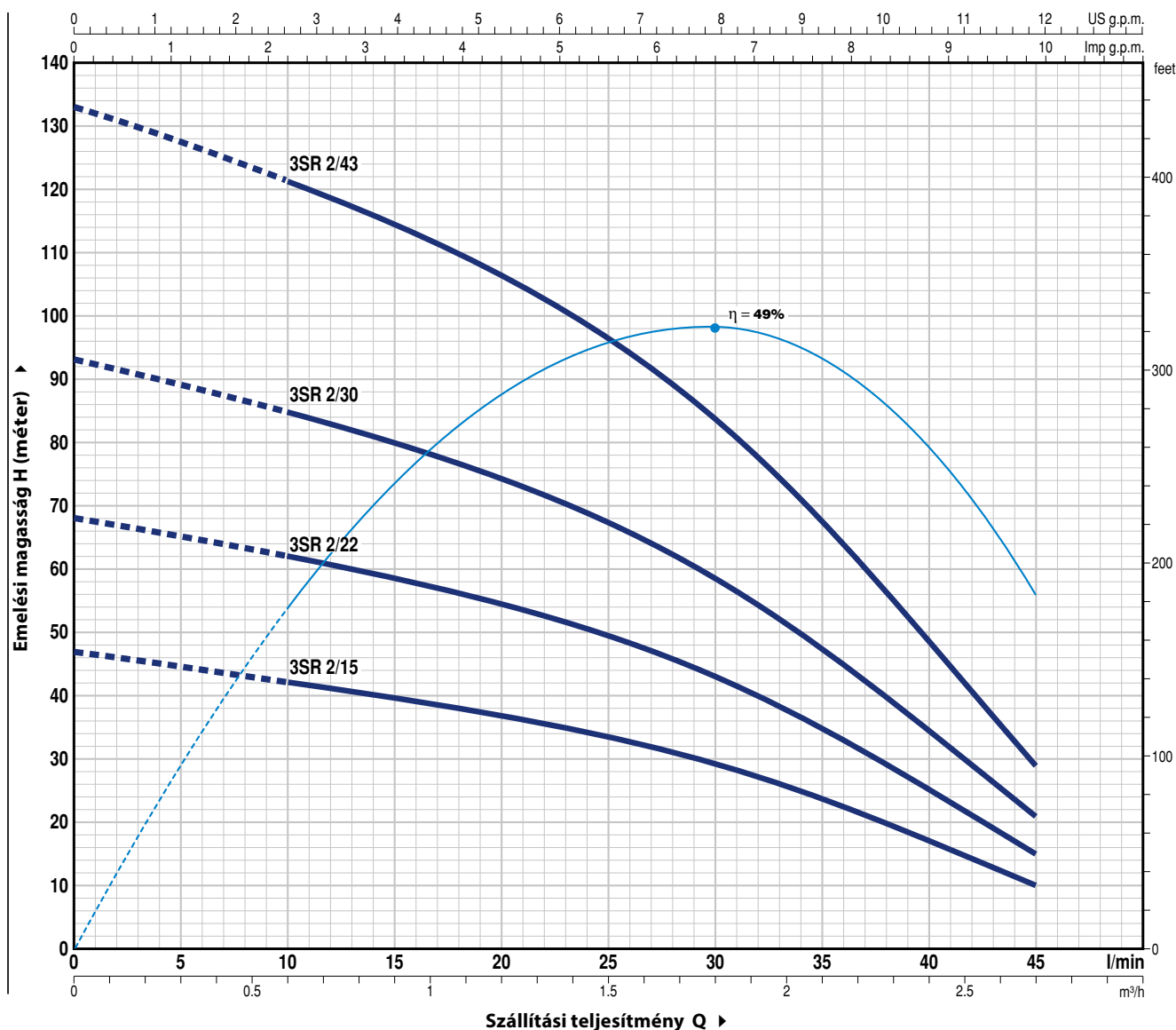

TÍPUS		TELJESÍTMÉNY (P ₂)		Q	H méter								
Egyfázisú	Háromfázisú	kW	HP		0	0.6	0.9	1.2	1.5	1.8	2.1	2.4	2.7
				Q	0	10	15	20	25	30	35	40	45
3SRm 2/15	3SR 2/15	0.37	0.50	H méter	46.5	42	40	37	33.5	29.5	23.5	17	10
3SRm 2/22	3SR 2/22	0.55	0.75		68	62	58.5	54.5	49.5	43	34.5	25	15
3SRm 2/30	3SR 2/30	0.75	1		93	84.5	80	74.5	67.5	58.5	47	34	20.5
-	3SR 2/43	1.1	1.5		133	121	115	106	97	84	67.5	49	29

Q = Szállítási teljesítmény H = Teljes manometrikus emelési magasság

A teljesítmény jelleggörék térése az EN ISO 9906 szabvány 3B fokozata szerinti.

POZ. KOMPONENS

KONSTRUKCIÓS JELLEMZŐK

1	SZIVATTYÚTEST	Rozsdamentes, mikroöntésű acél, nyomóoldali menetes csatlakozóval ISO 228/1
2	VISSZATARTÓ SZELEP	Tecropolimer
3	LANTERNA	Rozsdamentes acél, a NEMA szabvány szerint méretezve
4	JÁRÓKERÉK	Tecropolimer
5	DIFUZOR	Tecropolimer
6	OSZTÓHÁZ	Tecropolimer
7	SZIVATTYÚTENGELY	Rozsdamentes acél AISI 431
8	SZIVATTYÚ CSAPÁGYAK	NBR Gumi - Rozsdamentes acél AISI 304
9	TENGELYKAPCSÓLÓ	Rozsdamentes acél AISI 304
10	SZŰRŐ	Rozsdamentes acél AISI 304
11	TÁPVEZETÉKBURKOLAT	Rozsdamentes acél AISI 304
12	MOTOR 3"	<ul style="list-style-type: none"> - Újratekercselhető merülőmotorok olajfürdőben (nem mérgező élelmiszer jellegű olaj) - Kétpólusú elektromos motor 50 Hz (n ~ 2900 min-1) - Feszültség: egyfázisú 230 V háromfázisú 400 V - Szigetelés: F osztály - Védelem: IP 68 - Pajzs és burkolat: rozsdamentes acél AISI 304 - Kapcsolódási karima méretei a NEMA szabvány szerint - 1.5 méteres tápvezeték

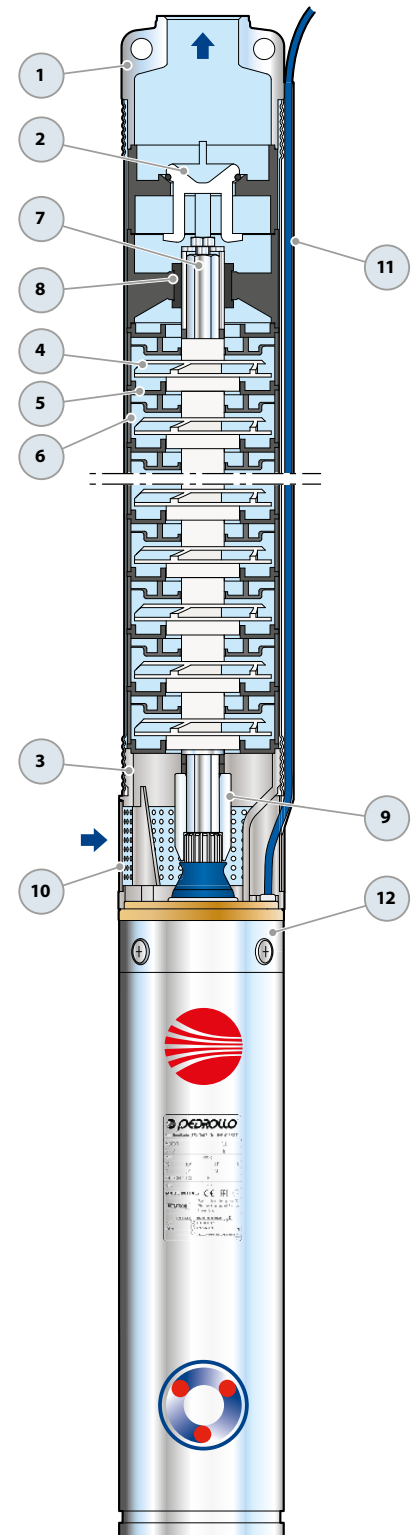

MÉRETEK ÉS SÚLYOK

TIPUS		CSATLAKOZÓ DN	Ø	MÉRETEK mm						kg	
Egyfázisú	Háromfázisú			h1	h2		h		1~	3~	
3SRm 2/15	3SR 2/15	1"	76	568	373	353	941	921	10.2	9.4	
3SRm 2/22	3SR 2/22			738	393	373	1131	1111	11.4	10.8	
3SRm 2/30	3SR 2/30			934	433	393	1367	1327	13.6	12.8	
-	3SR 2/43			1250	-	433	-	1683	-	14.6	



ABSZORBCIÓ

Egyfázisú változatok

TIPUS	Nominális teljesítmény P ₂		Axiális terhelés N	Kondenzátor (VL=450V) µF	ABSZORBCIÓ
	kW	HP			
230 V / 50 Hz					
3SRm 2/15	0.37	0.50	800	12.5	3.4 A
3SRm 2/22	0.55	0.75		16	4.5 A
3SRm 2/30	0.75	1		20	6.0 A

Háromfázisú változat

TIPUS	Nominális teljesítmény P ₂		Axiális terhelés N	ABSZORBCIÓ
	kW	HP		
400 V / 50 Hz				
3SR 2/15	0.37	0.50	800	1.5 A
3SR 2/22	0.55	0.75		1.9 A
3SR 2/30	0.75	1		2.6 A
3SR 2/43	1.1	1.5		3.5 A